

Gebrauchsanweisung

Für Tischuhren mit mechanischem Schlag 4/4 Std.-Schlagwerk und Schweizer Echappement W352

1. Auspacken der Uhr

Die Uhr und den Aufzugsschlüssel sorgfältig aus dem Karton herausnehmen.

2. Transportsicherungen entfernen

Die Türe öffnen oder die Haube abnehmen und alle Transportsicherungen wie Gummi, Schaumstoff, Wellpappe oder dgl. von Hammer und Glocke entfernen. Sind Teile mit einem roten Pfeil markiert, so müssen diese in Pfeilrichtung bewegt werden.

3. Aufziehen der Uhr

Die Gangdauer Ihrer Uhr beträgt 1 Woche (8 Tage Werk), vergessen Sie nicht Ihre Uhr rechtzeitig und regelmäßig aufzuziehen. Zum Aufziehen stecken Sie den Aufzugsschlüssel auf den Aufzugsvierkant und drehen ihn im Uhrzeigersinn bis das Werk ganz aufgezogen ist (ca. 4 ½ Umdrehungen). Mit dem rechten Aufzug ziehen Sie das 4/4 Schlagwerk auf, mit dem mittleren Aufzug ziehen Sie das Gehwerk auf, und mit dem linken Aufzug ziehen Sie das Std. Schlagwerk auf.

4. Schlagwerk

a Schlagabschaltung

Der Schlagabsteller befindet sich neben dem Zifferblatt bei der Zahl 3.

Pos. Oben, Schlag ist abgestellt.

Pos. Unten, Schlag ist eingeschaltet.

b Nachtabschaltung

Die Nachtabschaltung erlaubt ein automatisches Abstellen des Schlages (Viertel- und Stundenschlag)

während der Nacht. Der Nachtabsteller liegt zwischen dem Zentrum des Zifferblattes und der Zahl 3 oder seitlich hinter dem Zifferblatt bei der Zahl 3.

Wenn die Nachtabschaltung betätigt ist, so schlägt die Uhr zwischen 22.00 Uhr und 6.45 Uhr nicht.

Pos. Oben, Nachtabschaltung ein. Pos. Unten, Nachtabschaltung aus.

Sollte der Schlag schon morgens abstellen und abends dann weiterschlagen, so muß die Uhr um 12 Stunden vorgestellt werden.

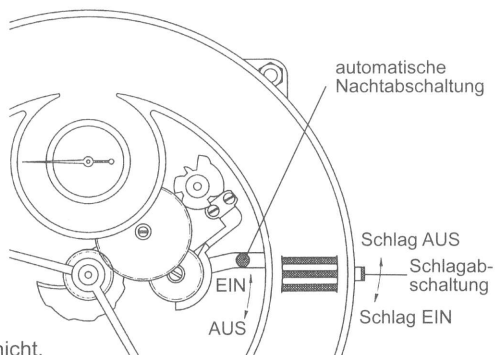

5. Einstellen der Uhr

Gegf. Zeiger auspacken. Den Schlagabsteller zum Einstellen der Uhr auf „Schlag“ stellen. Stundenschlag durch Vorwärtsbewegen des Minutenzeigers (großer Zeiger) auf die „12“ auslösen. Nach Ablauf der ganzen Melodie erfolgt der Stundenschlag. Ist dies nicht der Fall, so muß der Stundenschlag erneut ausgelöst werden. Dies geschieht durch Rückwärtsdrehen des Minutenzeigers auf die „10“ und nochmals Vorwärtsdrehen auf die „12“. Die Anzahl der Stundenschläge muß mit der Anzeigezahl des Stundenzeigers (kleiner Zeiger) übereinstimmen. Ist dies nicht der Fall, so muß dieser auf die entsprechende Zahl verschoben werden. Durch Vor- oder Rückwärtsdrehen am Minutenzeiger auf die gewünschte Zeit stellen. Der Schlag stellt sich nun durch die eingebaute Schlagsynchronisation innerhalb einer Stunde automatisch ein und schlägt entsprechend der abgedruckten Melodienfolge.



6. Regulieren der Uhr

Diese Uhr wurde vom Hersteller mit einem präzisen Echappement ausgestattet und in der Fertigung bereits sorgfältig einreguliert. Sollte trotzdem ein Nachregulieren erforderlich sein, so muß dies mit größter Sorgfalt geschehen (Spirale nicht berühren). Schon ein geringes Verschieben von ca. 1 mm des Regulierhebels am Echappement bewirkt eine Gangänderung von ca. 3-4 min./Tag.

Geht die Uhr nach, drehen Sie nach + (Plus).

Geht die Uhr vor, drehen Sie nach - (Minus).

Ein Verschieben nach „+“ links, die Uhr geht schneller.

Ein Verschieben nach „-“ rechts, die Uhr geht langsamer.

7. Hämmerjustierung

Jeder der Hämmer sollte ca. 1,5 mm bis 2 mm von der Glocke entfernt sein. Achten Sie darauf, daß die Hämmer die Glocke ca. 1 mm vom Rand entfernt anschlagen. Sollte der Hammer die Glocke nicht gut anschlagen (z.B. Nachschlagen des Hammers), so können Sie durch leichtes Biegen des Hammerstiels die richtige Position erreichen.

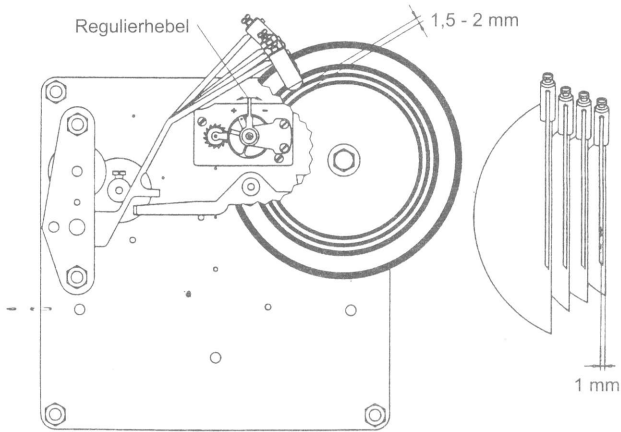

Instructions

for mantle clock with mechanical 4/4 chime movement and Swiss escapement W352

1. Unpack the clock

Take clock and key carefully out of the carton.

2. Remove transportation securing device

Open the door or take off the hood and remove all packaging and securing devices such as rubber, foam, paper etc. from hammers and bells. If parts are marked with a red arrow, move them in the direction of the arrow.

3. Winding the clock

The power reserve lasts about one week. Don't forget to wind clock regularly. To wind clock use the enclosed key. Turn key clockwise until it stops (approx. 4 ½ full turns). The right winding hole is for the chime side, the middle winding hole for the time and the left winding hole for the hour strike.

4. Chime

a. Chime shut-off

The chime shut-off lever is beside the 3 o'clock position.

Lever up = no chime, Lever down = chime.

b. Night shut-off

The night shut-off feature will automatically stop chime and strike during the night.

The night shut-off lever is located between the center of the dial and the number 3 or at the number 3 position behind the dial. If night shut-off is activated, clock will not chime from 22.00 to 6.45.

Lever up = night shut-off activated.

Lever down = night shut-off not activated.

If chime stops in the morning and restarts in the evening, please turn minute hand clockwise (to the right) for 12 hours (do not touch the hour hand!).

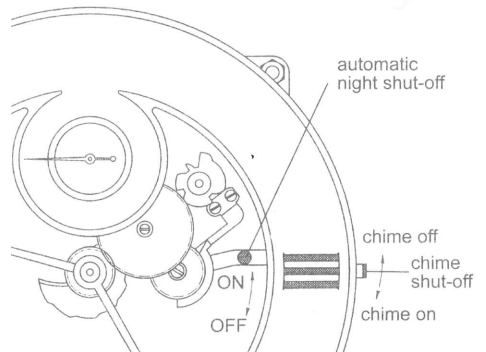

5. Time and strike setting

Remove tissue paper from hands (if any). Push chime shut-off lever to „on“ position. Release hour chime by turning minute hand (long hand) to the 12 o'clock position. After the Westminster melody has ended you will hear the hour strike. If there is no strike, turn minute hand counterwise to 10 o'clock and move it forward again

clockwise to 12 o'clock position. Repeat this until clock strikes the hour where the hour hand (short hand) is set. If this is not the case move the hour hand to the hour which the clock has struck. Then move minute hand clockwise or counter-clockwise to the desired time. After one hour the inbuilt chime synchronisation will ensure that the clock will chime the correct time and the following melody sequences.

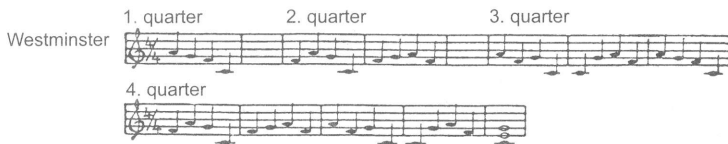

6. Regulating the clock

The clock is equipped with a high precision escapement which has been pre-regulated during the testing period of the clock. If additional regulating should be necessary, do this very carefully (don't touch the coil spring!).

By pushing the regulating finger approx. 1 mm you can change the accuracy up to 3-4 minutes per day.

Shifting to the „+“ left position will speed up the clock.

Shifting to the „-“ right position will slow down the clock.

7. Hammer adjustment

Each of the hammers should be approx. 1.5 - 2 mm away from the bell. Please check that hammer hits the bell approx. 1 mm from the outer edge. If the hammer is not hitting the bell in a perfect position (double strike) you can slightly bend the hammer wire into the right position.

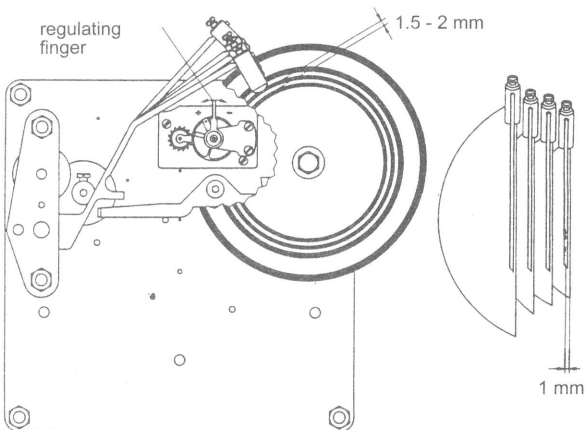

Mode d'emploi

pendule à mouvement mécanique 4/4 carillon et échappement suisse W352

1. Déballage de la pendule

Rétirez avec précaution de l'emballage la pendule et la clé.

2. Sécurités de transport

Ouvrez le couvercle ou soulevez la cloche; retirez toutes les sécurités de transport, élastiques, mousses, cartons ondulés, etc., des marteaux et des gongs. Si une pièce est marquée d'une flèche rouge, déplacez celle-ci dans le sens de la flèche.

3. Remontage de la pendule

La durée du mouvement est d'une semaine (mouvement de 8 jours). N'oubliez pas de remonter à temps et régulièrement votre pendule. Pour cela mettez la clé dans le remontoir à quatre-pans et tournez-la dans le sens des aiguilles d'une montre jusqu'à ce que le mouvement soit remonté à fond (à peu près 4½ tours).

A gauche: sonnerie des heures, au milieu: mouvement, à droite: sonnerie des quarts d'heure.

4. Sonnerie

a) Arrêt de sonnerie

Le levier de l'arrêt de sonnerie se trouve à côté du cadran près du chiffre 3.

En haut: sonnerie en arrêt.

En bas: sonnerie en marche.

b) Arrêt nocturne de sonnerie

L'arrêt nocturne de sonnerie permet un arrêt automatique de la sonnerie (quarts d'heure et heures) pendant la nuit. L'arrêt nocturne de sonnerie se trouve entre le centre du cadran et le chiffre 3 ou bien derrière le cadran près du chiffre 3.

En haut: arrêt nocturne en marche

(pas de sonnerie entre 22h et 6h). En bas: arrêt nocturne en arrêt.

Si la sonnerie devait déjà s'arrêter le matin et se remettre en marche le soir, avancez la pendule de 12 heures.

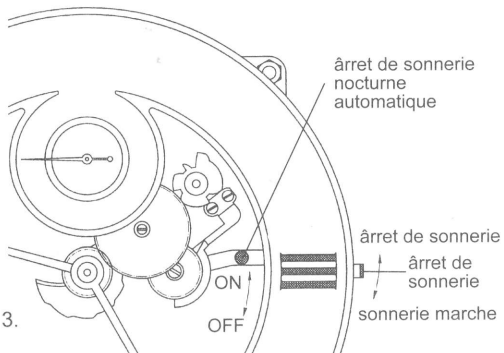

5. Mis à l'heure

Déballoiez éventuellement les aiguilles. Positionnez le levier sur marche. Déclenchez la sonnerie des heures en avançant les aiguilles des minutes. La sonnerie des heures se déclenche après avoir joué toute la mélodie. Si cela n'est pas le cas, il faut redéclencher la sonnerie des heures, en faisant tourner les aiguilles des minutes dans l'autre sens jusqu'au chiffre „10” et ensuite repositionnez les aiguilles sur le chiffre „12”. Le compte des coups doit correspondre à l'heure indiquée par la petite aiguille. Si cela n'est pas le cas, placez celle-ci à l'heure qui vient de sonner. Mettez l'heure souhaitée en avançant ou reculant l'aiguille des minutes. La sonnerie s'installe indépendamment durant l'heure qui suit, suivant une synchronisation du mouvement installée dans l'horloge et votre horloge sonne la mélodie comme le présente l'illustration.



6. Réglage de l'heure

Le fabricant a équipé cette pendule d'un échappement précis qui a déjà été réglé soigneusement à la production.

Si un réglage est nécessaire, celui-ci doit être fait avec précaution, ne pas toucher le spiral. Un déplacement d' 1 mm du levier de réglage de l'échappement change la marche du mouvement d'à peu près 3-4 min. par jour.

Un mouvement vers „+”, vers la gauche: la pendule marche plus vite.

Un mouvement vers „-”, vers la droite: la pendule marche plus lentement.

7. Ajustage des marteaux

Chaque marteau doit être éloigné de 1,5 mm à 2 mm du gong. Faites attention à ce que les marteaux frappent les gong à 1 mm du bord. Si le marteau ne devait pas bien frapper le gong (par exemple en frappant deux fois), pliez légèrement la tige du marteau afin d'atteindre la position souhaitée.

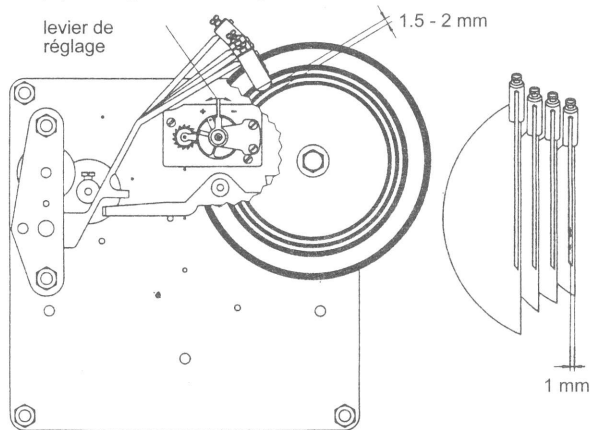

РУКОВОДСТВО ПОЛЬЗОВАТЕЛЯ

механических настольных часов с механизмом W352

(четвертьчасовой Вестминстерский бой, швейцарский приставной ход)

1. Распаковка часов

Осторожно достаньте из коробки часы и заводной ключ.

2. Удаление транспортировочных фиксаторов

Откройте дверцу или крышку и осторожно удалите с молоточков и колокольца транспортировочные фиксаторы – резиновые прокладки, пенопласт, гофрированный картон и т.п. Если эти фиксаторы помечены красной стрелкой, то их надо удалить по направлению стрелки.

3. Как завести часы

Длительность хода Ваших часов составляет 1 неделю (8-дневный механизм). Не забывайте заводить Ваши часы своевременно и регулярно. Для этого вставьте заводной ключ последовательно в три заводных отверстия на циферблате (левое – часовой бой, среднее – ход, правое – четвертьчасовой бой) и вращайте заводной ключ по часовой стрелке до упора (примерно 4 ½ оборота).

4. Механизм боя

а) Отключение боя

Переключатель боя находится возле циферблата у цифры 3.

Верхнее положение – бой отключён.

Нижнее положение – бой включён.

б) Ночное отключение

Функция ночного отключения делает возможным автоматическое отключение боя (четвертьчасовое и часовое) на ночь.

Переключатель ночного боя находится между серединой циферблата и цифрой 3 или сбоку за циферблатом у цифры 3. Когда ночное отключение включено, часы не бьют с 22:00 вечера до 6:45 утра.

Верхнее положение – ночное отключение включено. Нижнее положение – ночное отключение выключено.

Если нужно отключить бой утром, а вечером включить его вновь, то переведите Ваши часы на 12 часов вперёд.

5. Настройка часов

Освободите стрелки от транспортировочных фиксаторов, если таковые имеются. Бой должен быть включён (переключатель в нижнем положении). Переведите минутную (большую) стрелку вперёд на цифру «12», чтобы раздался бой полного часа. Этот бой должен звучать после полного проигрыша мелодии. Если боя нет, то отведите минутную стрелку назад на цифру «10» и затем вновь переведите её вперёд на цифру «12», чтобы повторить запуск часового боя. Число ударов гонга должно соответствовать числу, на которое указывает часовая (маленькая) стрелка. Если это не так, то переведите часовую стрелку на час, соответствующий тому числу ударов, которые произвёл гонг. После этого поставьте правильно время, вращая минутную стрелку в любом направлении (вперёд или назад). Бой мелодии устанавливается автоматически в течение часа благодаря встроенной синхронизации боя. Ваши часы будут пробивать такую мелодическую последовательность (см. ниже нотную запись):

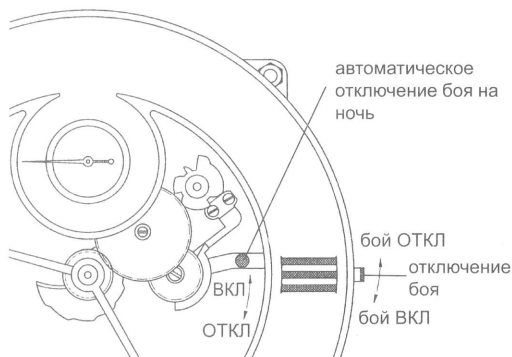

Вестминстер

1. четверть 2. четверть 3. четверть

4. четверть

6. Регулировка точности хода

Эти часы оснащены прецизионным приставным ходом, и в ходе изготовления они уже были тщательно отрегулированы. Если всё-таки потребуется дополнительная регулировка, то она должна быть проведена в высшей степени осторожно (не дотрагиваться до спирали). Даже маленький поворот регулировочного рычага на приставном ходе примерно на 1 мм приводит к изменению хода на 3-4 мин. / день.

Если часы отстают, поверните регулировочный рычаг в направлении значка + (плюс).

Если часы убегают, поверните регулировочный рычаг в направлении значка - (минус).

При сдвиге ручки влево в направлении «+» часы идут быстрее.

При сдвиге ручки вправо в направлении «-» часы идут медленнее.

7. Регулировка молоточков

Все молоточки должны находиться на расстоянии от 1,5 до 2,0 мм от колокольца.

Следите за тем, чтобы молоточки били по колокольцу с расстояния примерно 1,0 мм от его поверхности. Если молоточек бьёт по колокольцу неправильно (напр., получается двойной удар), то Вы можете слегка согнуть или отогнуть стержень молоточка в правильное положение.

